

Blackmagic Studio Camera 6K Pro



2 795 €*
 *inkl. MwSt.

Die als ultimative Studiokamera konzipierte Blackmagic Studio Camera 6K Pro mit größerem 6K-Super-35-Sensor und EF-Mount ist ideal für echte filmische Bilder bei Live-Produktionen. Integrierte ND-Filter ermöglichen es, die auf den Sensor treffende Lichtmenge zu reduzieren und somit das Filmen bei variablen Lichtverhältnissen, selbst in hellem Sonnenlicht. Mit der integrierten Streaming-Funktion können Sie direkt ins Internet streamen! Ebenfalls vorhanden sind 12G-SDI-, HDMI- und 10G-Ethernet-Anschlüsse. Alle Verbindungen lassen sich über ein einziges, erheblich billigeres Kabel in einen SMPTE-glasfaserartigen Workflow einbinden.

Kamera-Features

Effektive Sensorgröße

23,10 mm x 12,99 mm (Super 35)

Objektivanschluss

Aktiver EF-Objektivanschluss

Blendensteuerung

Blende, Fokus, Zoom mit unterstützten Objektiven

Dynamikumfang

13 Blendenstufen

Dual Native ISO

0 dB und 18 dB Gain

Empfindlichkeit bei 0 dB Gain

f11 bei 2160p/59,94
 f12 bei 2160p50
 2000 Lux bei 89,9 % Reflexion

Störspannungsabstand

64,62 dB bei 2160p
 Ultra HD skaliert von 5,3K

Auflösungen zum Aufzeichnen

6144 x 3456 (6K) bis zu 50 fps
 6144 x 2560 (6K 2,4:1) bis zu 60 fps
 5376 x 3024 (5,3K 16:9) bis zu 60 fps
 3840 x 2160 (Ultra HD) bis zu 60 fps

Videoausgabenormen

2160p; 1080p; 1080i

Frameraten

Unterstützt werden die Projekt-Frameraten 23,98; 24; 25; 29,97; 30; 50; 59,94 und 60 fps
 Offspeed-Frameraten 5–50 fps in 6K sowie 5–60 fps für alle anderen Aufnahmeauflösungen

Eingebaute ND-Filter

IR-ND-Filter mit den 4 Positionen: „Clear“ (kein Filter), „2 Stops“, „4 Stops“ und „6 Stops“

Fokussierung

Autofokus bei Einsatz kompatibler Objektive verfügbar

Bildschirmabmessungen

7 Zoll mit 1920 x 1200 Pixeln

Bildschirmtyp

LCD mit kapazitivem Touchscreen

Bildschirmhelligkeit

2000 cd/m²

Bedienelemente

Touchscreen für Kameraeinstellungen und -menüs sowie Einstellrad, Programmtaste, belegbare Funktionstasten F1, F2 und F3, Drehregler für Helligkeit, Kontrast und Peaking

Montageoptionen

2 x 1/4-Zoll-Stativgewinde
 1 x 3/8-Zoll-Stativgewinde

Anschlüsse

SDI-Videoeingänge

1

SDI-Videoausgänge

1

SDI-Raten

1,5G, 3G, 6G, 12G

HDMI-2.0-Videoausgänge

1

Analoge Audioeingänge

2 XLR-Analogaudio-Eingänge, umschaltbar zwischen Mikrofon- und Line-Pegeln.

Unterstützt Phantomspeisung

1 x 3,5mm-Stereoeingang. Auch als Timecode-Eingang verwendbar

Analogaudio-Ausgänge

1 x 5-polige XLR-Buchse für Talkback-Headset

1 x 3,5mm-TRRS-Miniklinke für Kopfhörer mit Mikrofon

SDI-Audioausgänge

2 Kanäle Programmaudio eingebettet in 1,5G/3G/6G/12G-SDI

2 Talkback-Kanäle auf 15 und 16

Referenzeingänge

Für Tri-Sync oder Black Burst bei Einsatz mit einem optionalen Blackmagic Studio Converter

Fernsteuerung

Fernsteuerung der Kamera über SDI, HDMI oder Ethernet

Ethernet

10 Gbit/s

Computer-Schnittstelle

2 USB Typ-C 3.1 Gen 1 (bis zu 5 Gbit/s) Erweiterungsports zur Verbindung mit externen Aufnahmegeräten sowie Focus und Zoom Demands. USB-C Port A für Softwareaktualisierungen

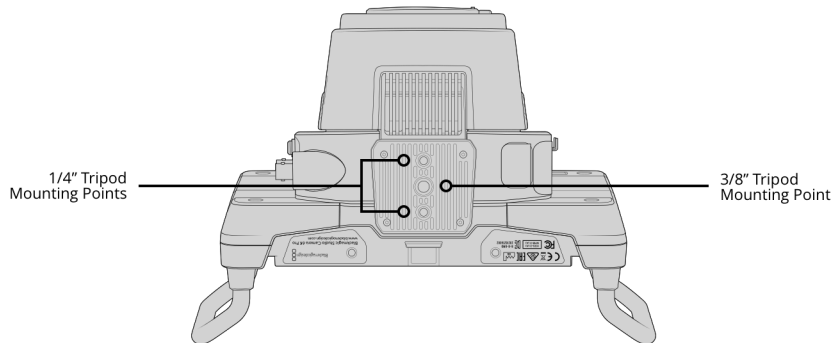
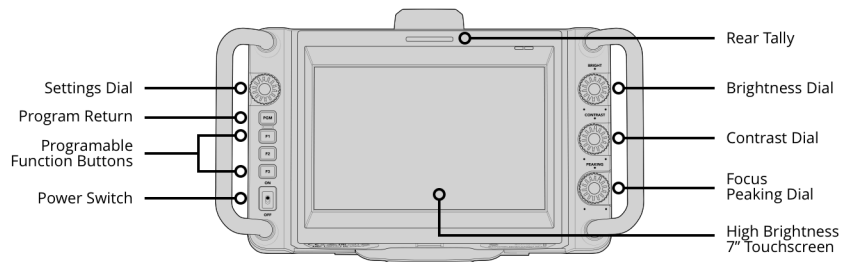
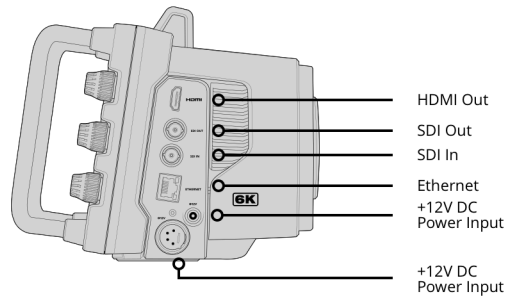
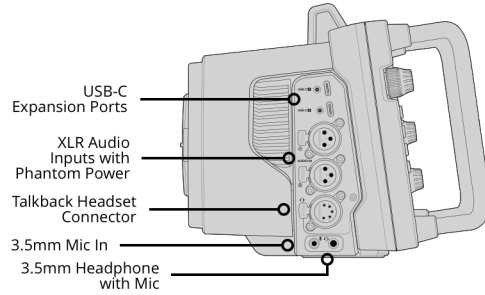
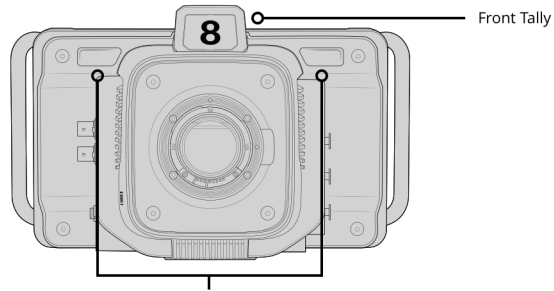

Audio

Mikrofone

Integriertes Stereomikrofon

Eingebauter Lautsprecher

1 Monolautsprecher

Streaming

Direktstreaming

Die Blackmagic Studio Camera 6K Pro unterstützt direktes Livestreamen per Ethernet über Real Time Messaging Protocol (RTMP) oder per USB-C über eine freigegebene mobile Internetverbindung

Normen

SD-Videonormen

Keine

HD-Videonormen

1080p/23,98; 1080p/24; 1080p/25;
1080p/29,97; 1080p/30; 1080p/50;
1080p/59,94; 1080p/60;
1080i/50; 1080i/59,94; 1080i/60

Ultra-HD-Videonormen

2160p/23,98; 2160p/24; 2160p/25;
2160p/29,97; 2160p/30; 2160p/50;
2160p/59,94; 2160p/60

SDI-Konformität

SMPTE 292M, SMPTE 424M, SMPTE 425M Level A und Level B, SMPTE 2081-1, SMPTE 2081-10, SMPTE 2082-1 und SMPTE 2082-10

SDI-Audioabtastfrequenz

Standard-Fernsehabschtastrate von 48 kHz und 24 Bit

Medien

Medien

2 USB-C 3.1 Gen 1 Erweiterungspports für externe Datenträger zum Aufzeichnen in Blackmagic RAW

Speicherträgerformat

Formatiert Medien in ExFAT (Windows/Mac) oder HFS+ (Mac) Dateisysteme

Unterstützte Codecs

Codecs

Blackmagic RAW Constant Bitrate 3:1
Blackmagic RAW Constant Bitrate 5:1
Blackmagic RAW Constant Bitrate 8:1
Blackmagic RAW Constant Bitrate
12:1
Blackmagic RAW Constant Quality Q0
Blackmagic RAW Constant Quality Q1
Blackmagic RAW Constant Quality Q3
Blackmagic RAW Constant Quality Q5

Speicher-Features

Speichertyp

2 USB-C 3.1 Gen 1 Erweiterungssports für externe Datenträger

Aufnahmeformate

Blackmagic RAW 3:1, 5:1, 8:1, 12:1, Q0, Q1, Q3 und Q5 in 6K (6144 x 3456), 6K 2,4:1 (6144 x 2560), 5,3K 16:9 (5376 x 3024), Ultra HD (3840 x 2160) mit der ausgewählten Framerate

Speicherraten

Berechnung der Speicherraten basierend auf 30 Frames pro Sekunde

6144 x 3456 (6K)

Blackmagic RAW 3:1 - 323 MB/s
Blackmagic RAW 5:1 - 194 MB/s
Blackmagic RAW 8:1 - 121 MB/s
Blackmagic RAW 12:1 - 81 MB/s
Blackmagic RAW Q0 - 242–483 MB/s
Blackmagic RAW Q1 - 162–387 MB/s
Blackmagic RAW Q3 - 108–277 MB/s
Blackmagic RAW Q5 - 65–162 MB/s

6144 x 2560 (6K 2,4:1)

Blackmagic RAW 3:1 - 240 MB/s
Blackmagic RAW 5:1 - 144 MB/s
Blackmagic RAW 8:1 - 90 MB/s
Blackmagic RAW 12:1 - 60 MB/s
Blackmagic RAW Q0 - 180–359 MB/s
Blackmagic RAW Q1 - 120–287 MB/s
Blackmagic RAW Q3 - 80–205 MB/s
Blackmagic RAW Q5 - 49–120 MB/s

5376 x 3024 (5,3K 16:9)

Blackmagic RAW 3:1 - 248 MB/s

Blackmagic RAW 5:1 - 149 MB/s

Blackmagic RAW 8:1 - 94 MB/s

Blackmagic RAW 12:1 - 63 MB/s

Blackmagic RAW Q0 - 186–371 MB/s

Blackmagic RAW Q1 - 125–297 MB/s

Blackmagic RAW Q3 - 84–212 MB/s

Blackmagic RAW Q5 - 50–125 MB/s

3840 x 2160 (Ultra HD)

Blackmagic RAW 3:1 - 127 MB/s

Blackmagic RAW 5:1 - 77 MB/s

Blackmagic RAW 8:1 - 48 MB/s

Blackmagic RAW 12:1 - 32 MB/s

Blackmagic RAW Q0 - 96–190 MB/s

Blackmagic RAW Q1 - 64–153 MB/s

Blackmagic RAW Q3 - 43–109 MB/s

Blackmagic RAW Q5 - 26–64 MB/s

Die angegebenen Speicherraten für „Constant Quality“ dienen nur als Anhaltspunkt.
Die tatsächlichen Speicherraten hängen allein von den dargestellten Bildmotiven ab.

Steuerung

Externe Steuerung

Blackmagic Zoom Demand und Blackmagic Focus Demand zur Steuerung von Kamera und Objektiv vom Stativgriff aus.

Blackmagic Control Protocol via SDI, RTMP und HDMI zur externen Steuerung im Einsatz mit einem kompatiblen ATEM Mischer über ATEM Software Control oder ein ATEM Camera Control Panel. Umfasst die Steuerung einiger Kameraeinstellungen, Fokus, Blende und Zoom mit kompatiblen Objektiven, Farbkorrektor, Tally, Aufnahmestart/stopp für externe Datenträger via USB-Erweiterungsport

Farbkorrektor

DaVinci YRGB

Talkback und Tally

Live-Tally-Anzeigen

1 Anzeige vorne, sichtbar für Darsteller

1 Anzeige hinten, sichtbar für den Operator

Talkback

SDI-Kanäle 15 und 16

Software

Inbegriffene Software

Blackmagic Camera Setup Software
für Mac und Windows

Betriebssysteme



Mac Monterey 12.0,
Mac Ventura 13.0 oder höher



Windows 10, 64-Bit
Windows 11

Strombedarf

Stromversorgung

1 externes 12V-DC-Netzteil für 60 Watt

Stromeingänge

1 verriegelbare 12V-DC-Buchse für 5,5-mm-Hohlstecker

1 vierpolige XLR-12V-DC-Buchse für externe Stromversorgung oder Akkuaufladung

1 RJ45-Ethernet-Port für Strom von PoE-Netzteilen Typ 4

Energieverbrauch

32–52 Watt über die DC-Buchse

38–59 Watt über den Typ 4 PoE-Port

Optionales Zubehör

Blackmagic Focus Demand
Blackmagic Zoom Demand
Blackmagic Studio Converter
ATEM Mini Mischer
ATEM SDI Mischer
ATEM Constellation Mischer
ATEM Television Studio Mischer
ATEM Streaming Bridge
Blackmagic MultiDock 10G
HyperDeck Studio HD Plus
HyperDeck Studio 4K Pro
SmartView 4K
Blackmagic Cloud Pod
Blackmagic Cloud Store
Blackmagic Cloud Store Mini 8TB
Ultimatte 12 HD Mini
Ultimatte 12 HD
Ultimatte 12 4K
Blackmagic 3G-SDI Shield for Arduino

Physische Spezifikationen



Umgebung

Betriebstemperatur

0–40 °C

Lagerungstemperatur

-20–45 °C

Relative Luftfeuchtigkeit

0–90 % nicht kondensierend

Im Lieferumfang enthalten

Blackmagic Studio Camera 6K Pro

Blackmagic Studio Camera Gegenlichtblende

Passende Stativbefestigung für 15-mm-Leichtgewichtsschienen

Stativträgerplatte

Modulverschlusskappe

12V-DC-Netzteil mit Verriegelung und passenden internationalen Steckeradaptern für die meisten Länder

Startermappe mit QR-Code für den Software-Download

DaVinci Resolve Download-Karte

Blackmagic Design Aufkleber

Garantie

12 Monate eingeschränkte Herstellergarantie

Für alle Elemente auf dieser Website gilt das Copyright von Blackmagic Design Pty. Ltd. 2023. Alle Rechte vorbehalten. Alle Handelsmarken sind Eigentum ihrer jeweiligen rechtmäßigen Besitzer. Unverbindliche Preisempfehlungen inkl. MwSt. zzgl. Versand- und Zustellungskosten. Diese Website nutzt Remarketing-Dienste. Besuchern unserer Website werden unsere Inhalte auch auf Fremdanbieter-Websites angezeigt. Sie können sich jederzeit abmelden, indem Sie Ihre Cookie-Einstellungen ändern. [Datenschutzerklärung](#)

Zugelassene Blackmagic Design Reseller