

SmartView Duo



Der SmartView Duo verfügt über zwei große unabhängige 8-Zoll LCD-Monitore in einem kompakten Gehäuse für den Rackeinbau, und kann SD, HD und 3 Gb/s SDI Videostandards verarbeiten. SmartView Duo eignet sich optimal für Postproduktion, Broadcast und das Monitoring von Live-Events. Zur einfachen Inbetriebnahme können alle Bildschirme per Fernbedienung über eine Ethernet-Verbindung justiert werden. Mit SmartView Duo können Sie an jedem Ort und nach Bedarf SDI-Monitoring installieren.

535 €*

Anschlüsse

SDI-Videoeingänge

Schaltet automatisch zwischen SD, HD und 3G-SDI-Signalen um.
Reclocked Durchschleif-Ausgang

Mehrfachraten-Unterstützung

Automatische Erkennung von 2K, HD oder SD-Eingaben

Ethernet-Netzwerk

10/100 BaseT mit Durchschleiffilter

Updates und Konfiguration

Über USB 2.0 High Speed (480 Mb/s)

Tally

9-poliger SUB-D Stecker

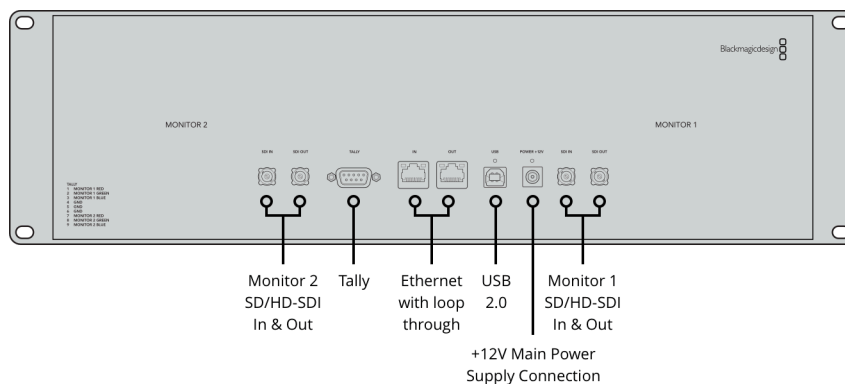

Normen

SDI-Konformität

SMPTE 259M, SMPTE 292M, SMPTE 296M, SMPTE 372M, SMPTE 424M Level B und SMPTE 425M

SDI-Farbraum

REC 601, REC 709

Video-Abtastfrequenz

4:2:2 und 4:4:4

SDI Automatische Umschaltung

Wählt automatisch zwischen SD, HD SDI und 3 Gb/s SDI

Unterstützte SDI-Formate

525i/59,94 NTSC; 625i/50 PAL;
720p/50; 720p/59,94; 720p/60;
1080p/23,98;1080p/24;1080p/
25;1080p/29;97;1080p/30;1080p/
50;1080p/59,94;1080p/60;
1080PsF/23,98;1080PsF/24;1080PsF/
25;1080PsF/29,97;1080PsF/30;
1080i/50;1080i/59,94;1080i/60

2K-Format-Unterstützung

2K DCI 23,98p; 2K DCI 24p; 2K DCI
25p
2K DCI 23,98PsF; 2K DCI 24/PsF; 2K
DCI 25/PsF

Software**Interne Software-Aktualisierung**

Über die im Lieferumfang enthaltene
Firmware-Aktualisierungssoftware

SmartView Utility-Software

Über USB oder Ethernet

Betriebssysteme

Mac Catalina 10.15,
Mac Big Sur 11.1 oder höher



Windows 10, 64 Bit

Bildschirme**Display-Element**

TFT Active Matrix LCD

Ansprechgeschwindigkeit

< 15 ms

Farbtiefe

16,7 Millionen Farben

Display-Auflösung

800 x 480 Pixel

Kontrastverhältnis

Normalerweise 500:1

Display-Ausrichtung

Für den optimalen
Betrachtungswinkel lassen sich die
Displays auf den Kopf stellen

Strombedarf**Stromversorgung**

12V Universalnetzteil beigefügt

Stromabnahme

< 20 Watt

Betriebsspannungsbereich

12-15V

Physische Spezifikationen



Umgebung

Betriebstemperatur

0–40 °C

Lagerungstemperatur

0–40 °C

Relative Luftfeuchtigkeit

0–90 % (nicht kondensierend)

Im Lieferumfang enthalten

SmartView Duo

Netzteil

Startermappe mit QR-Code zum Download der Software

Garantie

12 Monate eingeschränkte Herstellergarantie

Für alle Elemente auf dieser Website gilt das Copyright von Blackmagic Design Pty. Ltd. 2022. Alle Rechte vorbehalten. Alle Handelsmarken sind Eigentum ihrer jeweiligen rechtmäßigen Besitzer. Unverbindliche Preisempfehlungen inkl. MwSt. zzgl. Versand- und Zustellungskosten. Diese Website nutzt Remarketing-Dienste. Besuchern unserer Website werden unsere Inhalte auch auf Fremdanbieter-Websites angezeigt. Sie können sich jederzeit abmelden, indem Sie Ihre Cookie-Einstellungen ändern. [Datenschutzerklärung](#)

Zugelassene Blackmagic Design Reseller